



EJECTEUR EPAULE NITRURE TYPE C



Suivant norme DIN ISO 8694 Mat.: 1.2343
 Interchangeable avec E 1730
 ≈ 622

Z99 - d1 - d3 - l1 - l2

Dureté: Corps 1400 N/m²
 Tête: 45+10-5 HRC Surface: 950 HV sur
 0,3 mm

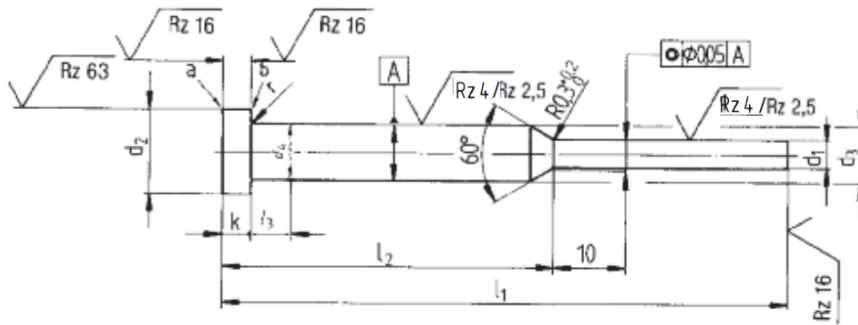

d ₁	d ₂	d ₄	d ₃	k	r	l ₁ **					l ₃	
						80	100	125	160	200		
g 6			0	0	+0,2	+ 2					5	
0,1	-0,2		-0,1	-0,05	0	0						
0.1						-1						
Incréments de 0.1						-2					5	
						35*	50	50	63	80		
									75*	75*		
	0,6-1,4	4	d ₄ +0,03	2	3*	0,2						
	1,5-2,4	6		3	3	0,3						
2,5		3			0,3							
2,6-2,9	6	3		3	0,3							
3,0-3,5	8	4		3	0,3							

* Dimensions sur demande
 ** l₁=250 sur demande pour les Ø2 et 2.2